















YTS4975DFL B / W 電動昇降ユニット 取扱い説明書

電動昇降ユニット及び、電気部品の取扱いについて

安全に正しくお使いいただくために必ずお読みください

- 本紙は、電動昇降ユニット及び 電気部品についての取扱い注意説明事項となります。製品の組立方法については、別紙「組立説明書」をお読み下さい。
- ご使用になる前に、安全上の注意をよくお読みのうえ、正しくお使い下さい。
- ここに示した注意事項は、危害や損害を未然に防ぐ為の重要な内容ですので、必ずお守り下さい。
- お読みになった後は、お使いになる方がいつでも見られる場所に保管してください。

 <p>警告 この表示を無視して、誤った取扱いをすると人が死亡または重傷を負う可能性が想定される内容を示しています。</p>	 <p>注意 この表示を無視して、誤った取扱いをすると人が傷害を負う可能性が想定される内容、および物的損害のみの発生が想定される内容を示しています。</p>
 <p>警告 電動昇降ユニットの可動部を無理やり手で引き上げたり押し込んだりしないでください。電動昇降ユニット内部が破損し、使用中に落下するなど重大な事故が発生する恐れがあります。</p>	 <p>注意 電動昇降ユニットをご使用中に異音がしたり、昇降中の動きに異変を感じたら、すぐにご使用をやめてください。ユニットの電源プラグを抜き、ご購入先の店舗へご連絡ください。</p>
 <p>分解禁止 電気部品の分解や修理・改造は絶対にしないでください。火災・感電・ケガの恐れがあります。修理はお買い上げの販売店にご連絡ください。</p>	 <p>感電注意 電源プラグ（差込プラグ）は根元まで確実に差し込んでください。差し込みが不完全ですと感電や火災の恐れがあります。</p>
 <p>発火注意 本品のコンセントや配線器具の定格を超える使い方や交流100V以外でのご使用はしないでください。たこ足配線等で定格を超えると火災の恐れがあります。</p>	 <p>感電注意 電源コードや差込プラグが傷んだり、コンセントの差し込みがゆるい時は使用しないでください。感電やショートして発火の原因となります。</p>
 <p>ぬれ手禁止 清掃・点検の際は、スイッチを切り、電源プラグをコンセントから抜いてください。濡れた手で抜き差ししないでください。感電の恐れがあります。</p>	 <p>プラグを持って抜く 差込プラグを抜く時は、コードを持たずに必ず差込プラグを持って引き抜いてください。プラグを持って抜く 差込プラグが傷んでいる時は使用しないでください。</p>
 <p>発火注意 差込プラグの金具部分と、その周囲についたホコリはきれいに拭き取ってください。火災の恐れがあります。</p>	 <p>プラグを抜く ご使用しないときは、差込プラグを電源コンセントから抜いてください。絶縁劣化による火災・感電の恐れがあります。</p>
 <p>水ぬれ禁止 電気部品には水や洗剤等をかけたり、吹き付けたりしないでください。漏電により火災・感電の恐れがあります。</p>	 <p>配線注意 電源は直接コンセントからお取りください。やむを得ず延長コードを使用する場合はできるだけ短い長さでご使用ください。</p>

※ 裏面にリモコンの紹介と使用方法及び、故障処理等を記載しております。

部品名称と電動昇降ユニットの仕様

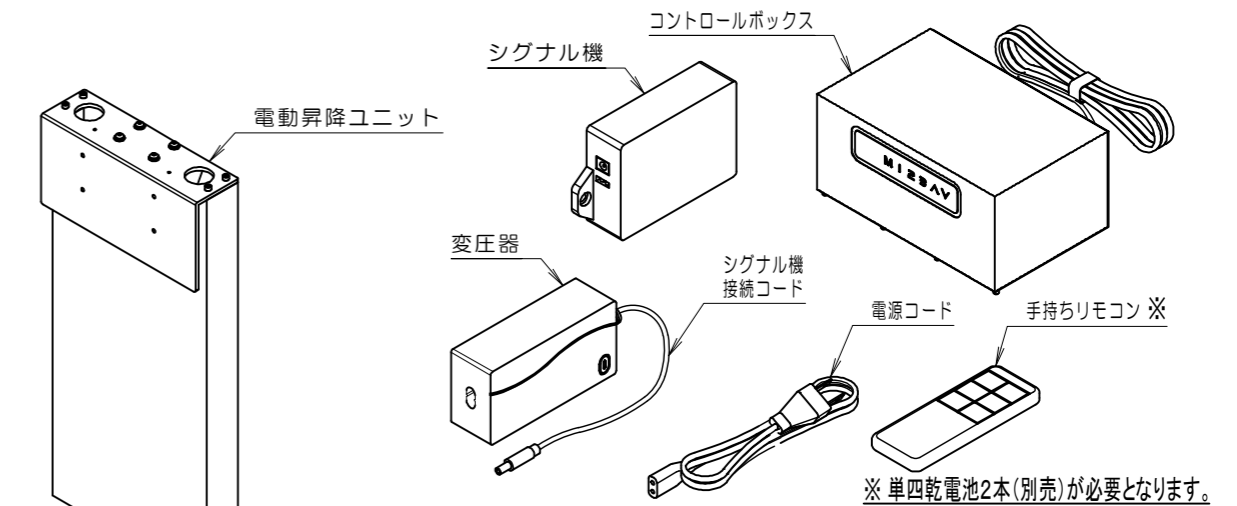

積載重量	40kg以下
最大速度	25mm/s
入力電圧	110 - 230 V
上下昇降範囲	300mm
温度	5 - 40℃
認証	PSE
使用頻度と注意	5分間連続操作したときは、18分以上操作しないでください。

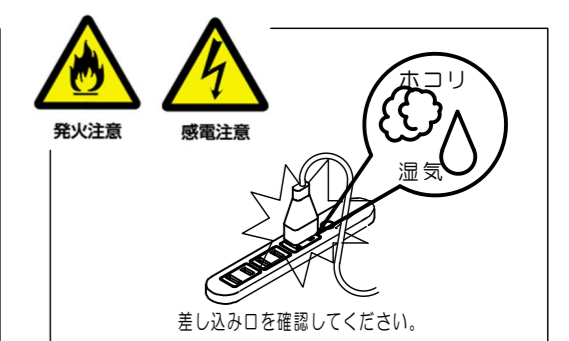
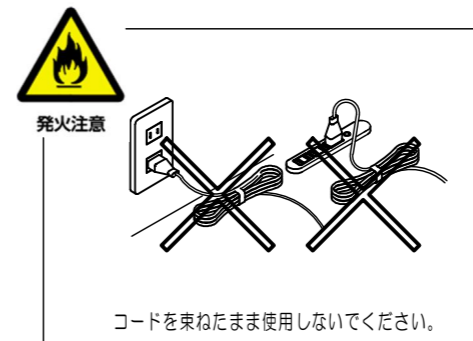
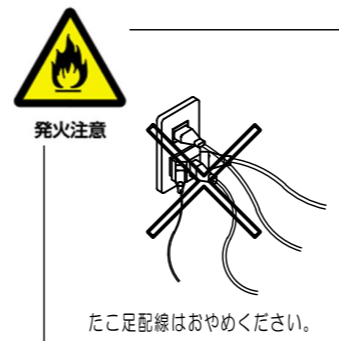
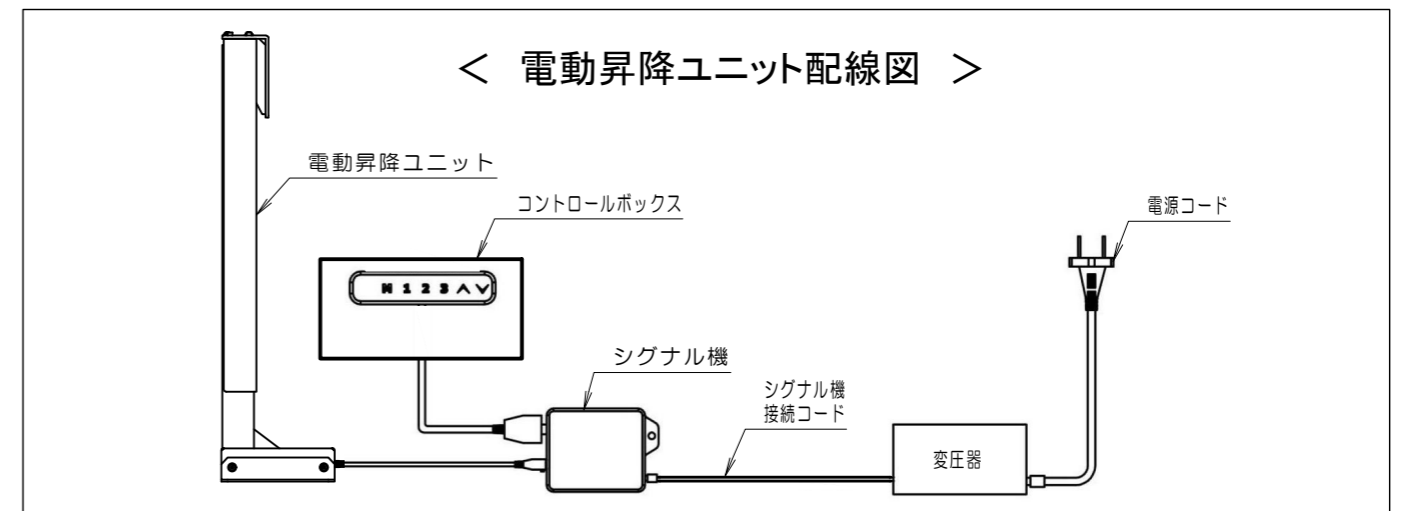

リモコンの紹介と使用方法

ボタン紹介

- (1) “▲”: 上ボタン
- (2) “▼”: 下ボタン
- (3) “1”: 記憶されている高さ位置1
- (4) “2”: 記憶されている高さ位置2
- (5) “3”: 記憶されている高さ位置3
- (6) “M”: 高さを記憶するメモリーボタン



コントロールボックス
操作パネル

使用方法

・ロック

- a. “▲”ボタンと“▼”を同時に5秒以上長押しリモコンはロックされます。
- b. 再度5秒以上長押しするとロックは解除されます。

・昇降機能

電源を入れ、デジタル表示面（固定リモコンパネル左面）に3桁の数字（小数点以下含む）が表示されてから操作することができます。
上ボタン・下ボタンを押し続けてスタンドを昇降します。
ボタンから手を離すと停止します。

・メモリー設定の方法（固定リモコンで設定します。）

- a. “▲”・“▼”を操作し記憶したい高さに昇降してください。
- b. メモリーボタンMを押すと文字が点滅します。
点滅しているときに「1」を押すと「1」にその高さが記憶されます。
- c. 同じ操作で「2」、「3」の位置も記憶できます。
- d. ボタン「1」「2」「3」を押すと、ユニットは記憶されている高さまで動作します。

・リセット設定の方法（固定リモコンで操作します。）

リモコンに「rES」(リセット)が表示された時は、リセット設定が必要です。

- a. “▼” ボタンを 最低値 (※) が表示されるまで長押ししてください。
- b. リモコンのコントローラーに最低値が表示されたら手を離し、リセットが完了します。
※ 注意点:最低値(3桁の数字(小数点以下含む))が表示されるまで押し続けてください。

・リモコンのペアリング

リモコンを交換した際、まずペアリングの設定します。

ユニットの電源を入れない状態で、リモコン“□”キーを押したままで電源を入れます。
しばらくしてピーピーと音が鳴りますとペアリング完了となります。

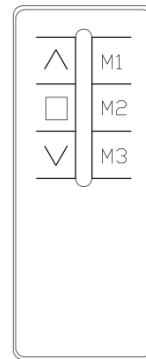

手持ちリモコン

故障処理

故障起きると以下のリストにご参照ください。リストに含まれていない故障起きる場合、お買い上げいただいた販売店にご連絡ください。

表示	方法
HOT	A.18分以上を待ち、HOTが消えます。
	B.電源を抜き、画面が無表示になると再起動します。
rES	リセット手順設定してください。
E01	A.積載重量をご確認ください。Max : 40 kg。
	B.変圧器との接続を確認します。
	C.電源を3秒以上抜くと消えます。
E07	積載重量をご確認ください。Max : 40 kg。
E08, E09	入力電圧 (110 - 230 V) をご確認ください。
E10	シグナル機及び変圧器との接続を確認してください。

< 電動昇降ユニットのお取り扱いに関する注意事項 >

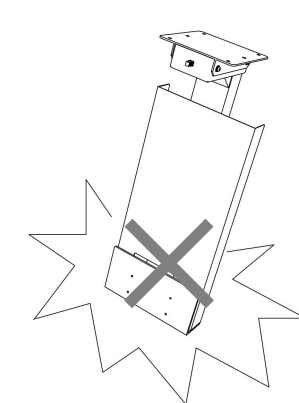

⚠ 電動昇降ユニットに衝撃をあたえないでください。

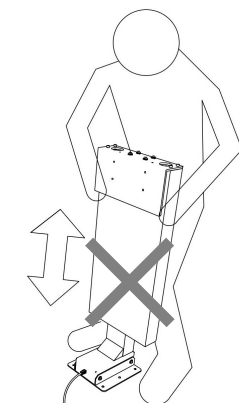

⚠ 電動昇降ユニットを、無理やり押ししたり引いたりしないでください。

必ずお守りください。電動昇降ユニットが故障して、設置したテレビ等機器の破損やケガなどの重大な事故につながる恐れがあります。



< YTS4975DFL B / W 用電動昇降ユニット >
お取り扱いにご注意ください。

以下の行為はしないでください。

電動昇降ユニットが故障して、設置したテレビ等の破損やケガなどの重大な事故につながる恐れがあります。

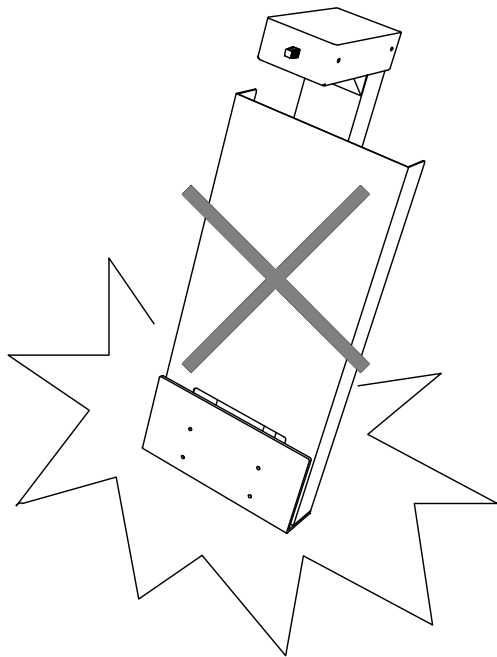

電動昇降ユニットに衝撃をあたえないでください。

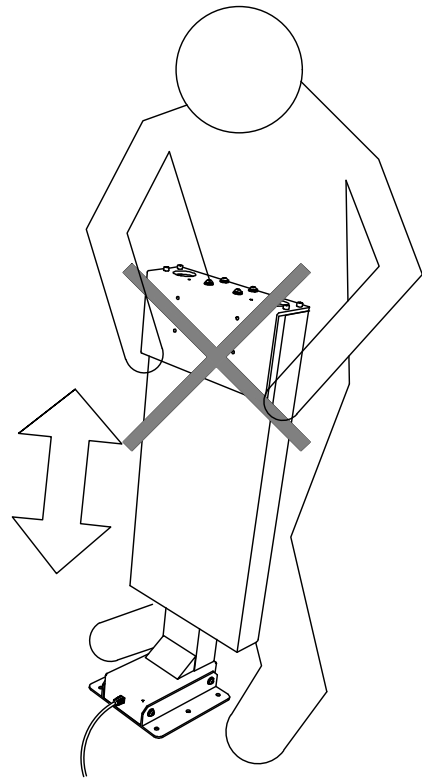

電動昇降ユニットを、無理やり押ししたり引いたりしないでください。

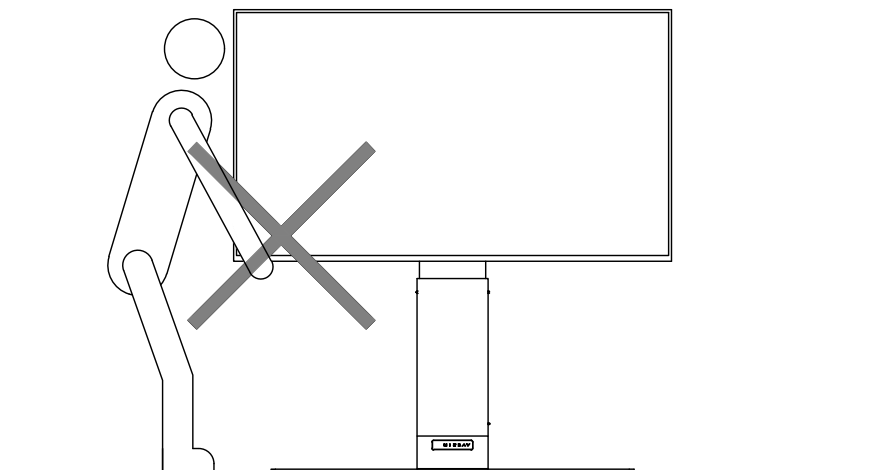

組立設置・設置後の移動作業は1人でしないでください。

組立設置・設置後の移動は、必ず電動昇降ユニットを最小値に下げ
電源プラグを抜き、テレビを外した状態で移動してください。
テレビを外すとき、スタンドを移動するときは必ず2人以上で作業をしてください。
※ テレビを付け外しする際は、外れ防止金具を忘れずに付け外ししてください。